

hâws

CT200



Trådløs multihakker (DK)

Multikutter (NOR)

Multihackare (SE)

Multi-Zerkleinerer (DE)

Multi Chopper (EN)

CE

Indhold – Innhold – Innehåll – Inhalt – Content

Brugsanvisning – Danish.....	- 2 -
Brukermanual – Norwegian	- 9 -
Bruksanvisning – Swedish	- 16 -
Bedienungsanleitung – German	- 23 -
Instruction manual – English	- 30 -

VIGTIGE SIKKERHEDSFORANSTALTNINGER

Ved brug af elektriske apparater skal grundlæggende sikkerhedsforanstaltninger altid tages i brug, for at mindske risikoen for brand, elektrisk stød og/eller personskader, herunder følgende:

1. Læs brugsvejledningen omhyggeligt, før du bruger enheden for første gang, og behold den på et sikkert sted til senere brug. Hvis du enheden gives væk til en ny ejer, skal du sørge for, at denne brugsvejledning følger med.
2. Sikkerhedsforholdsregler skal altid overholdes ved brug af alle elektriske apparater, især når der er børn til stede.
3. Risiko for skader ved misbrug.
4. Afbryd altid apparatet fra strømforsyningen, hvis det efterlades uden opsyn og inden dele sættes på og tages af, og inden rengøring.
5. Dette apparat må ikke bruges af børn. Hold apparatet og dets ledning utilgængeligt for børn.
6. Apparatet må bruges af børn eller personer med nedsatte fysiske, sanselige eller mentale evner eller manglende erfaring og viden, hvis de er under tilsyn eller er blevet instrueret, hvordan apparatet bruges sikkert, af en person, der er ansvarlig for deres sikkerhed.
7. Børn må ikke lege med dette apparat.
8. Apparatet må kun bruges sammen med strømforsyningsenheden, der følger med apparatet.
9. Sluk for apparatet og afbryd strømforsyningen, inden du skifter tilbehør eller nærmer dig dele, der bevæger sig under brug.
10. Pas på, når du håndterer de skarpe knive, tømmer skålen og under rengøring.

11. Før stikket sættes i en stikkontakt, bedes du kontrollere, at spændingen og frekvensen overholder specifikationerne på mærkeskiltet.
12. For at tage stikket ud af stikkontakten skal du trække i selve stikket. Træk ikke i ledningen.
13. Undlad at sætte stikket i stikkontakten eller tage stikke ud af kontakten med våde hænder.
14. Sørg for, at fingrene holdes væk fra bevægelige dele.
15. Apparatet må ikke køre, hvis der ikke er noget i skålen. Undgå, at klingerne gnider med glasskålen.
16. Forsøg aldrig at putte mad eller væske ind/ud af glasskålen, når klingene bevæger sig. Vent altid, indtil klingene stopper helt.
17. Motorenheden må ikke dyppes i vand, holdes under rindende vand eller puttes i en opvaskemaskine.
18. Lad ikke ledningen hænge over bordkanten eller den varme overflade.
19. Brug ikke apparatet til andet end det, det er beregnet til.
20. Apparatet må ikke bruges udendørs.
21. Vejledninger til rengøring af overfladerne, der kommer i kontakt med fødevarer, hastighedsindstillinger og betjeningstider, bedes du se afsnittet nedenfor i vejledningen.
22. Maskinen må ikke bruges uden låget på skålen.
23. Maskinen må ikke bruges i høje temperaturer.
24. Varme fødevarer/ingredienser (over 65 °C) må ikke puttes i skålen til behandling.
25. Glasskålen må ikke bruges i mikrobølgeovnen. Må ikke vaskes med vand, der er varmere en 50°C.
26. Brug af tilbehør, der ikke anbefales eller sælges af producenten kan føre til brand, elektrisk stød og personskader.
27. Må ikke stilles på eller i nærheden af en varm gas- eller el-brænder eller i en opvarmet ovn.

28. Skålens låg kan kun åbnes, når klingerne ikke længere bevæger sig.
29. Motoren må ikke bruges til andet end dens tilsigtede formål.
30. Forsøg aldrig at ændre eller beskadige låsemekanismen på skålens låg.
31. **FORSIGTIG:** Når du er færdig med at hakke maden, skal du først fjerne klingens og derefter håndtere den hakkede mad. Håndter ikke den hakkede mad, før klingens fjernes.

GENEREL BESKRIVELSE

1. Hastighedsknap I (lav hastighed)
2. Hastighedsknap II (høj hastighed)
3. Motorenhed
4. Låg til skål
5. Glasskål
6. Skridsikker måtte
7. Klinger
8. Piskeris
9. Opladningsport og dæksel til port
10. Adapter
11. Batteriindikatorer
12. Låg til opbevaring

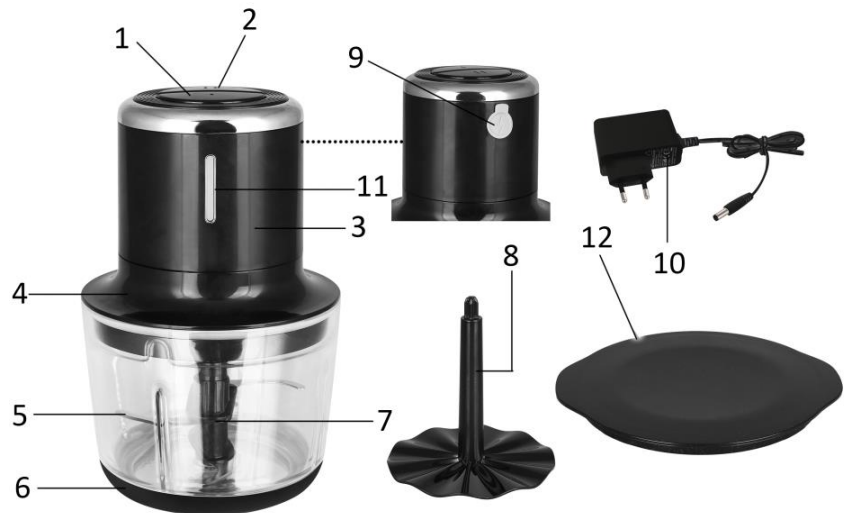

FØR FØRSTE BRUG

1. Før du bruger produktet for første gang, skal du sørge for, at batteriet er ladet helt op, og at delene, der kommer i kontakt med fødevarer, er blevet ordentligt rengjort.
2. Dette apparat er udstyret med en beskyttelsesafbryder, og det kan kun betjenes ved at holde hastighedsknappen nede i over 1 sekund.
3. Rengør apparatet som beskrevet i afsnittet »Rengøring og vedligeholdelse«. Vær forsigtig, når du håndterer skarpe klinger.

BEMÆRK: Apparatet er sat til at kunne køre i ca. 65 sekunder ad gangen. Derefter stopper apparatet automatisk.

BATTERIOPLADNING

1. Apparatet skal oplades med adapteren, der følger med apparatet.
2. Slut den ene ende af adapteren til opladningsporten og den anden til en stikkontakt.
3. Indikatorerne lyser skiftevis fra bund til top under opladningen. Indikatorerne lyser, når batteriet er ladet helt op.
4. Apparatet kan ikke bruges, når batteriet lades op.

BEMÆRK: Når batteriet er ladet helt op kan apparatet bruges 5 gange i træk med mindst 3 minutters pause mellem hver gang.

SÅDAN HAKKER DU FØDEVARER

1. Sørg for, at den skridsikre måtte er på plads. Placer apparatet på bordet.

2. Placer knivene på skålens aksel, og put fødevarerne, der skal hakkes, i skålen. Klingerne er meget skarpe.

BEMÆRK: Dette apparat er udstyret med to sæt klinger. Sæt de to klingsæt sammen. Drej dem, for at fastgøre dem, så rillen på akslen på klinge 2 passer med skruestykket på klinge 1. Undgå, at spænde dem for meget.

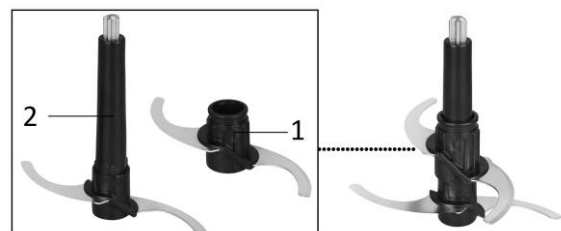

3. Sæt låget på skålen. Sæt motorenheden på låget. Sørg for, at den sidder rigtigt.
4. Hold hastighedsknappen I eller II nede, for at starte apparatet. Slip knappen, for at stoppe apparatet.

BEMÆRK: Hvis klingerne ikke kan dreje hurtigt rundt, når du har puttet fødevarerne i skålen; tag noget af maden ud, og fortsæt.

5. Efter brug skal du vente indtil knivene stopper helt. Fjern motorenheden, låget og klingerne. Tag fødevarerne ud af skålen.
6. Du kan også beholde fødevarerne i skålen. Dæk skålen med opbevaringslåget.

Sørg altid for, at motorenheden er på plads, ellers virker enheden ikke.

Dette produkt kan ikke hakke hårde ting, såsom kød med knogler, sojabønner, peber, kaffebønne, isterninger eller frosne fødevarer.

SÅDAN PISKER DU ÆG

1. Sørg for, at den skridsikre måtte er på plads. Placer apparatet på bordet.
2. Sæt piskeriset på skålens aksel, og put derefter højst tre æggehvider i skålen.
3. Sæt låget på skålen. Sæt motorenheden på låget. Sørg for, at den sidder rigtigt.
4. Hold hastighedsknappen I eller II nede, for at piske æggene i 65 sekunder. Slip knappen, for at stoppe apparatet.
5. Efter brug skal du vente indtil piskeriset stopper helt. Fjern motorenheden, låget og piskeriset. Tag fødevarerne ud af skålen.

VEJLEDNING TIL HAKNING AF FØDEVARER

Fødevaretype	Betjening
Brød: Frisk, bagt, ikke frisk	Brug et brød ad gangen, og riv det i stykker. Hak brødet i 20 sekunder, og stop i 1 minut. Gør dette et par gange, indtil du når det ønskede resultat.
Frugt og grøntsager (På dåse, kogt)	Tilsæt højst 120 g frugt eller grøntsager og vand eller suppe. Hak fødevarerne i 20 sekunder og stop i 1 minut. Gør dette et par gange, indtil du når det ønskede resultat. Tilsæt højst 120 g frugt eller grøntsager, skåret i lange stykker. Hak fødevarerne i 20 sekunder og stop i 1 minut. Gør dette et par gange, indtil du når det ønskede resultat.
Frisk selleri og andre bladplanter	Rengør og tør bladplanterne grundigt. Hak fødevarerne i 20 sekunder og stop i 1 minut. Gør dette et par gange, indtil du når det ønskede resultat.
Nødder	Tilsæt højst 120 g nødder. Hak nødderne i 30 sekunder og stop i 1 minut. Gør dette et par gange, indtil du når det ønskede resultat.
Kiks	Tilsæt højst 12 kiks. Hak kiksene eller småkagerne i 20 sekunder og stop i 1 minut. Gør dette et par gange, indtil du når det ønskede resultat.
Frisk okse- eller svinekød Skær kødet i tern på 60 x 20 x 20 mm	Tilsæt højst 300 g okse- eller svinekød. Hak kødet i 30 sekunder og stop i 1 minut. Gør dette et par gange, indtil du når det ønskede resultat.

RENGØRING OG VEDLIGEHOLDELSE

1. Tag stikket ud af stikkontakten og tag motorenheden af.
2. Vask skålens låg, glasskålen, klingerne og piskeriset i varmt sæbevand. De kan også puttes i opvaskemaskinen.
3. Tør motorenheden af med en fugtig klud. Den må aldrig dyppes i vand, da dette kan føre til elektrisk stød.
4. Brug ikke kemikalier, stål, træ eller slibende materialer til at rengøre apparatet, da dette kan skade produktets overflade.

5. Tør det omhyggeligt af.

Forsigtig: klingerne kan ikke rengøres med hænderne. De kan rengøres med en tandbørste eller lignende børste. Klingerne er meget skarpe, og skal håndteres med forsigtighed.

PRODUKTSPECIFIKATIONER

Hovedenhed: 12 V DC; 200 W

Adapterindgang: 100-240 V~ 50/60 Hz; 0,5 A

Adapterudgang: 13 V DC; 1000 mA

Opladetid: Ca 2,5 timer.

Producentens navn eller varemærke, kommercielt registreringsnummer og adresse	Zhongshan Baolijin Electronic CO., Ltd. Baolijin Industrial Park, Jinfeng Road, No. 6 Industrial Area, Nanlang Town, Zhongshan, Guangdong P.R.China
Modelidentifikator	BLJ15L130100P-V
Indgangsspænding	100-240V
Frekvens på vekselstrømindgang	50/60Hz
Udgangsspænding	13.0Vdc
Udgangsstrøm	1.0A
Udgangseffekt	13.0W
Gennemsnitlig aktiv effektivitet	86.09%
Effektivitet ved lav belastning (10 %)	80.49%
Strømforbrug uden belastning	0.038W

GARANTI OG KUNDESERVICE

Før vores apparater leveres, undergår de en streng kvalitetskontrol. Skulle du på trods af al vores umagen modtage et produkt med en skade fra fremstilling eller transport, bedes du levere det tilbage til din forhandler. Udover de obligatoriske juridiske rettigheder, kan køberen også stille krav under vilkårene i den følgende garanti: Vi giver 2 års garanti på det købte produkt, begyndende på salgsdagen. Hvis du har et defekt produkt, kan du henvende dig direkte ved salgsstedet.

Denne garanti dækker ikke defekter som opstår som konsekvens af forkert håndtering eller fejl som følge af manipulation og reparationer udført af tredjeparter, eller montering af ikke-originale dele. Gem altid din kvittering, da du uden kvitteringen ikke kan gøre krav på nogen form for garanti. Skader som opstår fordi brugervejledningen ikke følges, medfører at garantien bortfalder, og hvis dette har efterfølgende skader, er vi ikke ansvarlige på nogen måde. Vi kan heller ikke holdes ansvarlige for materielle eller personskade forårsaget af forkert brug, hvis brugervejledningen ikke følges korrekt. Skade på tilbehør betyder ikke at hele apparatet bliver erstattet. I sådanne tilfælde bedes du rette henvendelse til vores serviceafdeling. Brud på glas og plastdele erstattes altid mod betaling. Defekter på forbrugsartikler eller dele som er udsat for slidtage, samt rengøring, vedligeholdelse eller erstatning af disse dele er ikke dækket af garantien, og der bliver opkrævet betaling for sådanne tjenester.

MILJØVENLIG BORTSKAFFELSE



Genbrug – EU direktiv 2012/19/EU

Denne markering betyder at dette produkt ikke må bortskaffes sammen med almindeligt husholdningsaffald. skader på miljøet eller menneskers sundhed som følge af ukontrolleret bortskaffelse af affald, skal det genbruges ansvarligt med henblik på bæredygtig genanvendelse af materialeressourcer. Til returnering af den brugte enhed skal man benytte retur- og indsamlingsystemerne eller kontakte den forhandler, hvor produktet blev købt. De kan modtage dette produkt med henblik på miljømæssig sikker genbrug.

FUN NORDIC ApS

Bjerggade 2

6200 Aabenraa

Danmark

www.funnordic.dk

VIKTIGE SIKKERHETSREGLER

Når du bruker elektriske apparater, bør grunnleggende sikkerhetstiltak alltid følges for å redusere risikoen for brann, elektrisk støt og / eller personskade, inkludert følgende:

1. Les bruksanvisningen nøye før du bruker enheten for første gang, og oppbevar den på et trygt sted for fremtidig bruk. Hvis du noen gang gir enheten til en ny eier, må du forsikre deg om at du også viderefører denne bruksanvisningen.
2. Bruk av ethvert elektrisk apparat, spesielt når barn er i nærheten, bør grunnleggende sikkerhetstiltak alltid følges.
3. Det er en potensiell risiko for at feil bruk kan medføre skader.
4. Ta alltid ut støpslet av kontakten hvis apparatet blir stående uten tilsyn og før det monteres, demonteres eller rengjøres.
5. Dette apparatet må ikke brukes av barn. Apparat og ledning må være utilgjengelige for barn.
6. Apparatet kan brukes av personer med nedsatte fysiske, sensoriske eller mentale funksjoner eller manglende erfaring og kunnskap, så sant de er under betryggende tilsyn eller har fått opplæring i anvendelsen av apparatet og er klar over risikoen ved bruk.
7. Barn må ikke leke med apparatet.
8. Apparatet skal bare brukes med den strømenheten som følger med.
9. Slå av apparatet og koble det fra strømnettet før du bytter tilbehør eller tar på deler som er i bevegelse når apparatet er i bruk.

10. Vær forsiktig når du håndterer skarpe knivblad, tømmer bollen eller rengjør apparatet.
11. Før du setter støpslet inn i stikkontakten, må du kontrollere at spenning og frekvens er i samsvar med spesifikasjonene på typeetiketten.
12. Når du skal ta støpslet ut av kontakten, drar du i støpslet. Unngå å dra i ledningen.
13. Apparatet må ikke kobles til eller fra strømnettet med våte hender.
14. Forsikre deg om at fingrene holdes langt borte fra bevegelige deler.
15. Ikke kjør apparatet hvis det ikke er noe i bollen. Unngå at bladene gnis mot glassskålen.
16. Forsøk aldri å ta mat eller væske inn / ut av glassbollen når bladet beveger seg. Vent alltid til bladet stopper helt.
17. Ikke senk motorenheten i vann eller under en kran eller i en oppvaskmaskin.
18. Ikke la ledningen henge over bordkanten eller en varm overflate.
19. Apparatet må aldri brukes til andre formål enn det som det er beregnet for.
20. Må ikke brukes utendørs.
21. For instruksjer om hvordan du rengjør overflater som kommer i kontakt med mat, og for hastighetsinnstillinger og driftstider, kan du lese avsnittet nedenfor.
22. Ikke bruk maskinen uten lokket til skålen.
23. Ikke bruk maskinen i høye temperaturer.
24. Ikke legg varm mat / ingredienser (over 65 ° C) i bollen for behandling.
25. Glassskålen kan ikke brukes i mikrobølgeovn. Ikke vask med varmt vann på mer enn 50 ° C.
26. Bruken av tilbehør eller tilleggsutstyr er ikke anbefalt, ettersom det kan føre til brann, elektrisk støt eller skader.

27. Ikke plasser på eller i nærheten av en varm gass eller en elektrisk brenner eller i en oppvarmet ovn.
28. Lokket til skålen kan bare åpnes etter at knivene slutter å bevege seg helt.
29. Motoren må aldri brukes til andre formål enn det som det er beregnet for.
30. Forsøk aldri å modifisere eller skade låsemekanismen på lokket til skålen.
31. **OBS:** Etter å ha hakket maten, må du først fjerne bladet og deretter håndtere den hakkede maten. Ikke håndter den hakkede maten før bladet er fjernet.

GENEREL BESKRIVELSE

1. Hastighetsknapp I (lav hastighet)
2. Hastighetsknapp II (høy hastighet)
3. Motorenhet
4. Lokk til skålen
5. Glassbolle
6. Ikke-klebrig matte
7. Blader
8. Visp
9. Ladeport og ladeportdeksel
10. Adapter
11. Indikatorlamper for batteri
12. Oppbevaringsdeksel

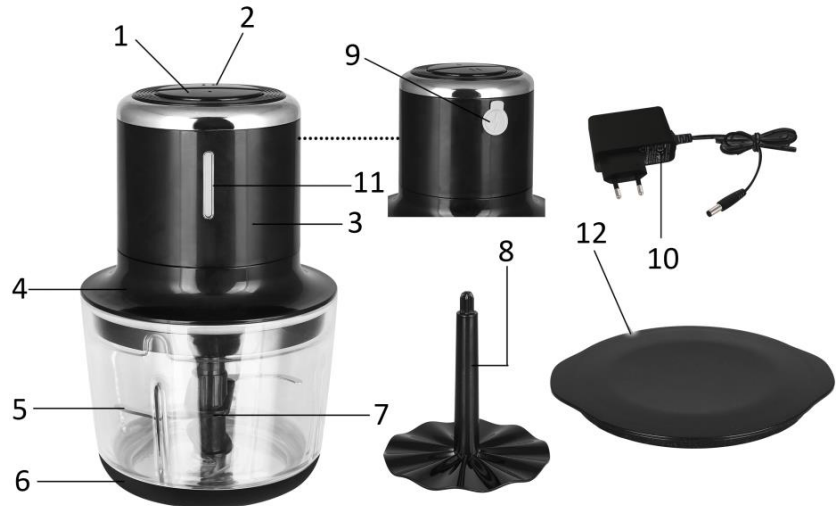
**FØR FØRSTEGANGS BRUK**

1. Før du bruker produktet for første gang, må du forsikre deg om at batteriet er fulladet og at delene som kommer i kontakt med maten er grundig rengjort.
2. Dette apparatet er utstyrt med en beskyttelsesbryter, og den kan bare betjenes ved å trykke og holde på hastighetsknappen i 1 sekund senere.
3. Rengjør apparatet ved å følge avsnittet "rengjøring og vedlikehold". Vær ekstra forsiktig når du håndterer knivbladene.

MERK: Denne innstilte arbeidstiden for apparatet i en syklus er rundt 65 sekunder. Etter dette vil apparatet slutte å fungere automatisk.

BATTERILADING

1. Apparatet må lades av adapteren som fulgte med apparatet.
2. Plugg den ene enden av adapteren inn i ladeporten og den andre enden i stikkontakten.
3. Når du lader, lyser indikatorene vekselvis fra bunn til topp. Når de er fulladet, vil batteriindikatorene fortsette å lyse.
4. Apparatet kan ikke aktiveres når den lades.

MERK: Etter full lading kan apparatet fortsette å jobbe i 5 sykluser kontinuerlig, og minimum 3-minutters hviletid må opprettholdes mellom to påfølgende sykluser.

SLIK KUTTER DU MAT

1. Forsikre deg om at den sklisiske matten er på plass. Plasser apparatet på bordet.

2. Plasser knivene på spindelen på bollen og hell i maten som skal hakkes. Pass på da knivene er veldig skarpe.

MERK: Dette apparatet er utstyrt med to sett med kniver. Fest de to knivsettene sammen; roter for å fikse godt ved sporet på skaftet til blad 2 og det firkantede konvekse punktet på blad 1. Ikke stram for hardt.

3. Legg lokket på bollen. Plasser motorenheten på lokket. Forsikre deg om at den passer ordentlig.
4. Trykk og hold hurtigknappen I eller hastighetsknappen II for å kjøre apparatet. Slipp knappen for å stoppe enheten.

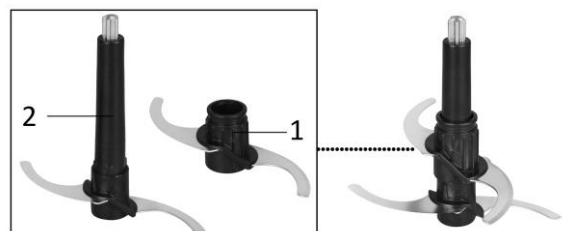

MERK: Når du har lagt maten i bollen, og knivene ikke snurrer i løpet av noen få sekunder; ta ut en del av maten, og fortsett deretter..

5. Etter bruk, vent til bladet stopper helt. Fjern motorenheten, lokket og knivene. Tøm deretter maten.

6. Du kan også oppbevare maten i bollen. Dekk bollen med oppbevaringsdekslet.

Forsikre deg alltid om at motorenheten er på plass. Ellers vil ikke enheten fungere.

Dette produktet kan ikke hakke harde ting, for eksempel kjøtt med bein, soyabønne, pepper, kaffebønne, isbiter og iskald mat.

HVORDAN VISPE EGG

1. Forsikre deg om at den sklisikre matten er på plass. Plasser apparatet på bordet.

2. Installer vispen på skålens spindel, og tilsett deretter høyst tre eggehviter i bollen.

3. Legg lokket på bollen. Plasser motorenheten på lokket. Forsikre deg om at den passer ordentlig.

4. Trykk og hold hurtigknappen I eller hastighetsknappen II å vispe eggehviten i 65 sekunder. Slipp knappen for å stoppe enheten.

5. Etter bruk, vent til vispen stopper helt. Fjern motorenheten, lokket og vispen. Tøm deretter maten.

GUIDE FOR KUTTING AV MAT

Type mat	Betjening
Brød: Fersk, bakt, ikke fersk	Bruk ett stykke brød om gangen og riv det i biter. Hakk brødet i en syklus på 20S-ON og 1Min-OFF, og utfør flere sykluser til ønsket hakkeresultat er oppnådd.
Frukt og grønnsaker (Hermetisert, kokt)	Tilsett på det meste 120g frukt eller grønnsaker og vann eller suppe, og behandle deretter maten i en syklus på 20S-ON og 1Min-OFF, utfør flere sykluser til ønsket behandlingsresultat er oppnådd. Tilsett på det meste 120g frukt eller grønnsaker som er skivet i lange biter, og deretter bearbeide maten i en syklus på 20S-ON og 1Min-OFF, utfør flere sykluser til ønsket behandlingsresultat er oppnådd.
Fersk selleri og andre bladplanter	Rengjør og tørk de bladrike plantene helt, og behandle deretter maten i en syklus på 20S-ON og 1Min-OFF, utfør flere sykluser til ønsket behandlingsresultat er oppnådd.
Nøtter	Tilsett på det meste 120g nøtter, og behandle deretter nøttene i en syklus på 30S-ON og 1Min-OFF, utfør flere sykluser til ønsket behandlingsresultat er oppnådd.
Kjeks	Tilsett maksimalt 12 stk kjeks, og behandle deretter informasjonskapsler eller kjeks i en syklus på 20S-ON og 1Min-OFF, utfør flere sykluser til ønsket behandlingsresultat er oppnådd.
Fersk biff eller svinekjøtt Skjær i terninger på 60 mm * 20 mm * 20 mm	Tilsett maksimalt 300g storfekjøtt eller svinekjøtt, og behandle deretter storfekjøttet eller svinekjøttet i en syklus på 30S-ON og 1Min-OFF, utfør flere sykluser til ønsket behandlingsresultat er oppnådd.

RENGJØRING OG VEDLIKEHOLD

1. Koble fra apparatet og fjern motorenheten.

2. Vask lokket til skålen, glassskålen, knivene og visp i varmt såpevann. De er tåler oppvaskmaskin.

3. Tørk av motorenheten med en fuktig klut. Dypp den aldri i vann for rengjøring, da det kan oppstå elektrisk støt.

4. Ikke bruk kjemikalier, stål, tre eller slipende materialer for å rengjøre apparatet, ellers vil det skade overflaten på produktet.

5. Tørkes grundig.

NB: Bladene kan ikke rengjøres med hånden direkte. De kan rengjøres med en tannbørste eller lignende verktøy. Bladene er veldig skarpe, håndteres med omhu.

PRODUKTSPEKIFIKASJONER

Hovedenhet: 12V DC; 200W

Adapterinngang: 100-240V ~ 50 / 60Hz; 0.5A

Adapterutgang: 13V DC; 1000mA

Ladetid: Rundt 2,5 timer.

Produsentens navn eller varemerke, kommersielt registreringsnummer og adresse	Zhongshan Baolijin Electronic CO., Ltd. Baolijin Industrial Park, Jinfeng Road, No. 6 Industrial Area, Nanlang Town, Zhongshan, Guangdong P.R.China
Modellidentifikator	BLJ15L130100P-V
Inngangsspenning	100-240V
Inngang AC frekvens	50/60Hz
Utgangsspenning	13.0Vdc
Utgangsstrøm	1.0A
Utgangseffekt	13.0W
Gjennomsnittlig aktiv effektivitet	86.09%
Effektivitet ved lav belastning (10%)	80.49%
Strømforbruk uten belastning	0.038W

GARANTI OG KUNDESERVICE

Før levering våre enheter er underlagt streng kvalitetskontroll. Hvis, til tross all omsorg, har skaden oppstått under produksjon eller transport, kan du returnere enheten til forhandleren. I tillegg til lovfestede rettigheter, har kjøper en opsjon til å kreve i henhold til følgende garanti.

For de kjøpte apparatet vi gir 2 års garanti, fra den dagen av salget. I denne perioden vil vi avhjelpe alle mangler gratis, som kan påviselig skyldes material-eller produksjonsfeil, ved reparasjon eller bytte.

Defekter som oppstår på grunn av feil håndtering av enheten og funksjonsfeil på grunn av inngrep og reparasjoner av tredjeparter eller montering av ikke-originale deler er ikke dekket av denne garantien.

Ta alltid vare på kvitteringen. Uten kvitteringen kan du ikke kreve noen form for garanti. Skade som skyldes at bruksanvisningen ikke er fulgt, medfører at garantien blir gjort ugyldig. Hvis dette resulterer i betydelig skade vil vi ikke kunne holdes ansvarlig for skaden. Vi kan heller ikke bli holdt ansvarlig for material - eller personalskade som skyldes feil bruk eller om instruksene i bruksanvisningen ikke er blitt ordentlig utført. Skade på tilbehør gir ikke rett til utskifting av hele apparatet. Vær vennlig, i et slikt tilfelle, å ta kontakt med din serviceavdeling. Knust glass eller brekkasje på plastikkdelene er alltid gjenstand for utskifting. Ved defekter på forbruksdeler eller deler som er utsatt for slitasje, herunder rengjøring, vil vedlikehold eller utskifting ikke være dekket av garantien og må derfor bli betalt.

MILJØVENNLIG KASTING



Resirkulering – EU-direktiv 2012/19/EU

Dette symbolet indikerer at produktet ikke skal kastes sammen med husholdningsavfall. For å hindre mulig skade på miljø eller helse fra ukontrollert avfallshåndtering, resirkuleres det ansvarlig for å

■ fremme bærekraftig gjenbruk av materialressurser. For å returnere din brukte enhet, bruk stedlige retur og innsamlingssystemer eller kontakt forhandleren der produktet ble kjøpt. De kan sørge for at dette produktet blir miljømessig og trygt resirkulert.

FUN NORDIC ApS

Bjerggade 2

6200 Aabenraa

Danmark

www.funnordic.dk

VIKTIGA SÄKERHETSFÖRESKRIFTER

Var alltid försiktig när du handskas med elektriska apparater för att minska risken för brand, elstötar och/eller personskador och följ nedanstående anvisningar:

1. Läs bruksanvisningen noga innan du använder apparaten för första gången och spara anvisningarna så att du enkelt kan konsultera dem vid behov. Överlämna bruksanvisningen om apparaten övergår i någon annans ägo.
2. Vidta alltid grundläggande försiktighetsåtgärder vid användning av en elektrisk apparat, särskilt om det finns barn i närheten.
3. Det finns en potentiell risk för personskador vid felaktig användning.
4. Koppla alltid ur apparaten från strömförsörjningen innan den lämnas obevakad och före montering, isärtagning eller rengöring.
5. Denna apparat får inte användas av barn. Håll apparaten och dess strömkabel utom räckhåll för barn.
6. Apparaterna kan användas av personer med nedsatt fysisk, sensorisk eller mental förmåga eller av personer som saknar erfarenhet och kunskap under förutsättning att de övervakas eller mottagit instruktioner för säker användning av apparaten och förstår riskerna.
7. Barn får inte leka med apparaten.
8. Apparaten får endast användas med den strömförsörjningsenhet som medföljer apparaten.
9. Stäng av apparaten och dra ut strömkontakten från eluttaget innan tillbehör byts ut och innan du närmar dig delar som är rörliga under användning.
10. Var försiktig vid hantering av de skarpa skärbladen, tömning av skålen och rengöring.

11. Innan du ansluter strömkontakten till eluttaget, kontrollera att spänningen och frekvensen överensstämmer med specifikationerna på märkplåten.
12. För att dra ut strömkontakten från eluttaget, dra ut den via strömkontakten. Dra inte i strömkabeln.
13. Du får inte koppla in eller dra ut apparaten från eluttaget med blöta händer.
14. Ha inga fingrar i närheten av rörliga delar.
15. Starta inte matberedaren om skålen är tom. Se till att knivbladen inte stöter i glasskålen.
16. Försök aldrig att lägga i eller ta bort mat eller vätska från glasskålen medan knivbladen snurrar. Vänta alltid tills knivbladen stannat helt.
17. Motordelen får aldrig sänkas ned i vatten, spolras under kranen eller diskas i diskmaskin.
18. Låt inte elsladden hänga över kanten på ett bord eller över en värmekälla.
19. Använd inte apparaten för något annat ändamål än den är avsedd för.
20. Använd inte apparaten utomhus.
21. Se nedanstående avsnitt i bruksanvisningen för instruktioner om hur man rengör ytor som kommit i kontakt med mat, hastighetsinställningar och drifttider.
22. Sätt alltid på locket till skålen när du använder matberedaren.
23. Använd inte matberedaren i miljöer med höga temperaturer.
24. Mat/ingredienser som hålls i matberedaren får aldrig vara varmare än 65°C.
25. Glasskålen kan inte köras i mikrovågsugn. Diska den aldrig i vatten som är varmare än 50°C.
26. Att använda tillbehör som inte rekommenderas eller säljs av tillverkaren kan orsaka brand, elstötar eller personskada.

27. Placera inte på eller nära en el- eller gasplatta eller i en varm ugn.
28. Skålens lock kan bara tas av efter att knivbladen stannat helt.
29. Motordelen ska bara användas för det den är avsedd för.
30. Försök aldrig ändra på och skada inte spärrmekanismen på glasskålens lock.
31. **VIKTIGT!** När matberedaren arbetat färdigt ska du först ta bort knivbladen och sedan maten. Rör inte maten innan du tagit bort knivbladen.

ÖVERSIKT

1. Hastighetsknapp I (låg hastighet)
2. Hastighetsknapp II (hög hastighet)
3. Motorenhet
4. Lock till glasskålen
5. Glasskål
6. Halkfri bottenplatta
7. Knivblad
8. Visp
9. Uttag för laddare och uttagskåpa
10. Adapter
11. Batteriindikatorer
12. Förvaringslock

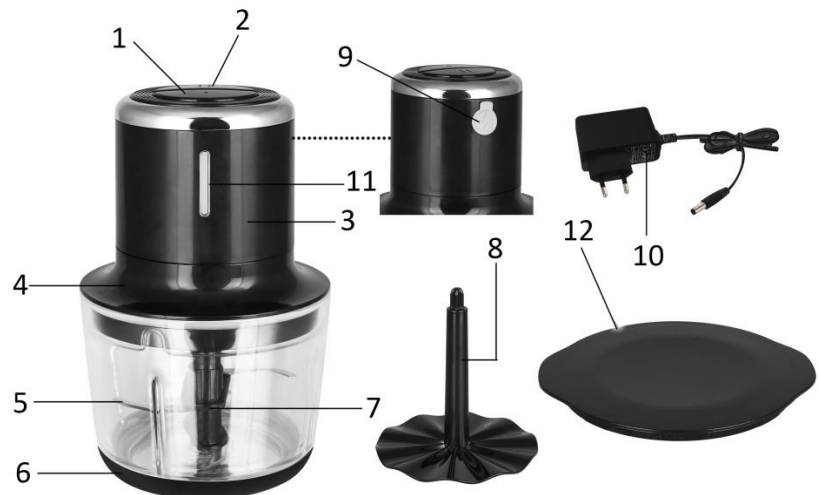

FÖRE FÖRSTA ANVÄNDNING

1. Ladda batteriet helt och rengör alla delar som kommer i kontakt med mat ordentligt innan du använder matberedaren för första gången.
2. Matberedaren är utrustad med säkerhetsbrytare och kan bara startas genom att du håller in hastighetsknappen i minst 1 sekund.
3. Rengör apparaten enligt beskrivningen i avsnittet "Rengöring och underhåll". Var försiktig när du hanterar de vassa knivbladen.

OBS! Matberedaren arbetar i förinställda cykler på 65 sekunder. Efter det stannar den automatiskt.

BATTERILADDNING

1. Matberedaren kan bara laddas med den medföljande adaptern.
2. Sätt adaptorns ena kontakt i laddningsuttaget och den andra i ett vanligt eluttag.
3. Indikatorlamporna blinkar nedifrån och upp medan batteriet laddas. När det är färdigladdat lyser indikatorlamporna med ett fast sken.
4. Matberedaren kan inte användas medan den laddas.

OBS! När matberedaren är fulladdad kan du köra 5 cykler efter varandra med minst 3 minuters paus mellan varje cykel.

HACKA MAT

1. Se till att den halkfria bottenplattan är på plats. Sätt matberedaren på bordet eller köksbänken.
2. Sätt knivbladen på axeln i skålen och håll i ingredienserna som ska hackas. Tänk på att knivbladen är mycket vassa.

OBS! Matberedaren är utrustad med två knivblad. För att fästa ihop knivbladen med varandra, vrid för att fästa ordentligt i skåran i axeln på blad 2 och i den fyrkantiga, konvexa punkten på blad 1. Vrid inte åt för hårt.

3. Sätt fast locket på skålen. Placera motorenheten ovanpå locket. Se till att den är korrekt fastsatt.

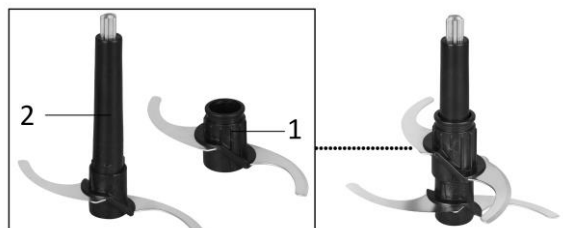

4. Tryck och håll in hastighetsknapp 1 eller 2 för att hacka maten. Släpp knappen för att stanna matberedaren.
- OBS! Om knivbladen inte börjar snurra ordentligt efter några sekunder; ta ut maten och fortsätt sedan.

5. Vänta tills knivbladen stannat helt, efter att du hackat färdigt. Ta bort motorenheten, locket och knivbladen. Ta sedan ut maten.
 6. Du kan även förvara maten direkt i skålen. Använd i så fall förvaringslocket.
- Se till att motorenheten är korrekt fastsatt annars fungerar inte matberedaren.
- Den här matberedaren är inte gjord för att hacka hårda matvaror som köttben, sojaböner, pepparkorn, isbitar eller fryst mat.

VISPA ÄGG

1. Se till att den halkfria bottenplattan är på plats. Sätt matberedaren på bordet eller köksbänken.
2. Sätt vispen på axeln i skålen och håll i högst tre äggvitor.
3. Sätt fast locket på skålen. Placera motorenheten ovanpå locket. Se till att den är korrekt fastsatt.
4. Tryck och håll in hastighetsknapp 1 eller 2 för att vispa äggvitorna i 65 sekunder. Släpp knappen för att stanna matberedaren.
5. Vänta tills vispen stannat helt efter användning. Ta bort motorenheten, locket och vispen. Ta sedan ut de vispade äggvitorna.

LATHUND

Typ av livsmedel	Gör så här
Mjukt bröd: Nybakat eller dagsgammalt	Ta en skiva i taget delad i mindre bitar. Hacka brödsnivorna i 20 sekunder och pausa i 1 minut. Upprepa tills du har fått önskat resultat.
Frukt och grönsaker (på burk eller kokta)	Lägg i högst 120 gram frukt eller grönsaker tillsammans med vatten eller buljong, kör allt i 20 sekunder, pausa i 1 minut och upprepa tills du har fått önskat resultat. Lägg i högst 120 gram frukt eller grönsaker skurna på längden, kör allt i 20 sekunder, pausa i 1 minut och upprepa tills du har fått önskat resultat.
Färsk selleri och andra bladgrönsaker	Skölj och torka grönsakerna ordentligt innan du lägger dem i matberedaren. Kör i 20 sekunder, pausa i 1 minut och upprepa tills du har fått önskat resultat.
Nötter	Lägg i högst 120 g nötter, kör i 30 sekunder, pausa i 1 minut och upprepa tills du har fått önskat resultat.
Kex och kakor	Lägg i högst 12 kakor eller kex, kör dem i 20 sekunder, pausa i 1 minut och upprepa tills du har fått önskat resultat.
Färskt nötkött- eller fläskkött Skär köttet i tärningar, cirka 60x20x20 mm.	Lägg högst 300 g kött i matberedaren, kör i 30 sekunder, pausa i 1 minut och upprepa tills du har fått önskat resultat.

RENGÖRING OCH UNDERHÅLL

1. Dra ur matberedarens kontakt och ta bort motorenheten.
2. Diska locket, glasskålen, knivbladen och vispen i varmt vatten och diskmedel. Delarna kan också köras i diskmaskin.
3. Torka av motorenheten med en fuktiga trasa. Sänk aldrig ned den i vatten när du rengör den. Risk för elstötar!
4. Använd inte starka kemikalier, stål, trä eller andra slipande material för att rengöra matberedaren. Det kan repa ytorna.
5. Torka ordentligt.

Viktigt! Rengör inte knivbladen direkt med händerna. Använd en tandborste eller någon annan typ av lite borste. Knivbladen är mycket vassa. Var försiktig när du hanterar dem.

PRODUKTSPECIFIKATIONER

Huvudenhet: 12V DC; 200W

Adapter - input: 100-240V~ 50/60Hz; 0.5A

Adapter - output: 13V DC; 1000mA

Laddningstid: Ca 2,5 tim.

Tillverkarens namn eller varumärke, kommersiellt registreringsnummer och adress	Zhongshan Baolijin Electronic CO., Ltd. Baolijin Industrial Park, Jinfeng Road, No. 6 Industrial Area, Nanlang Town, Zhongshan, Guangdong P.R.China
Modellidentifierare	BLJ15L130100P-V
Inmatad spänning	100-240V
Inmatad AC-frekvens	50/60Hz
Utmatad spänning	13.0Vdc
Utmatad ström	1.0A
Utmatad effekt	13.0W
Genomsnittlig aktiv effektivitet	86.09%
Effektivitet vid låg belastning (10 %)	80.49%
Energiförbrukning obelastat	0.038W

GARANTI OCH KUNDTJÄNST

Innan leverans genomgår våra apparater en sträng kvalitetskontroll. Om trots detta någon skada skulle uppstå vid produktionen eller vid transporten, ber vi dig att ta med apparaten tillbaka till inköpsstället. Förutom de i lag fastställda garantianspråken har köparen möjlighet att göra gällande följande anspråk på garanti:

För den köpta apparaten ges 2 års garanti, med början på inköpsdagen.

Brister som uppstår genom icke fackmässig behandling av apparaten och fel som uppstår genom ingrepp och reparationer av tredje man eller montering av främmande delar, omfattas ej av vår garanti. Behåll alltid ditt kvitto. Utan kvitto kan du inte begära någon som helst garanti. Skador som uppstår p.g.a. att instruktionsmanualen inte följs ogiltigförklarar garantin och om detta leder till påföljande skador så kan inte vi hållas ansvariga. Vi kan inte hållas ansvariga för materiella skador eller personskador som orsakas av felaktig användning eller om inte säkerhetsföreskrifterna följs. Skador på tillbehören innebär inte per automatik ersättning av hela apparaten. I sådana fall ska du kontakta vår kundservice. Trasigt glas och trasiga plastdelar innebär alltid en kostnad. Defekter på förbrukningsartiklar eller slitdelar och även skador orsakade av rengöring, underhåll eller byte av tidigare nämnda delar täcks inte av garantin och ska således betalas av ägaren.

MILJÖVÄNLIG KASSERING



Återvinning - EU-direktiv 2012/19/EU

Denna markering indikerar att produkten inte får kastas tillsammans med övrigt hushållsavfall. För att förhindra eventuell skada på miljön eller människors hälsa på grund av okontrollerad avfallshantering, återvinns de på ett ansvarsfullt sätt som främjar en hållbar återanvändning av materiella resurser. För att återlämna den använda enheten, använd retur- och insamlingsystem eller kontakta återförsäljaren där produkten var köpt. De kan ta denna produkt för miljösäker återvinning.

FUN NORDIC ApS

Bjerggade 2

6200 Aabenraa

Danmark

www.funnordic.dk

WICHTIGE SICHERHEITSHINWEISE

Bei der Verwendung von Elektrogeräten sind grundsätzliche Sicherheitsvorkehrungen zu beachten, um das Risiko eines Brandes, eines elektrischen Schlags und/oder Verletzung von Personen zu verringern, einschließlich der folgenden:

1. Bitte lesen Sie die Bedienungsanleitung genau durch, bevor Sie das Gerät das erste Mal in Betrieb nehmen und bewahren Sie diese zum späteren Nachschlagen gut auf, geben Sie sie ggf. an den Nachbesitzer weiter.
2. Insbesondere in der Gegenwart von Kindern sollten bei der Verwendung von Elektrogeräten grundsätzliche Sicherheitsvorkehrungen beachtet werden.
3. Bei Missbrauch besteht die Gefahr von Verletzungen.
4. Trennen Sie das Gerät immer von der Stromversorgung, wenn es unbeaufsichtigt bleibt und vor Zusammenbau, Demontage oder Reinigung.
5. Dieses Gerät darf nicht von Kindern benutzt werden. Halten Sie das Gerät und das Netzkabel außerhalb der Reichweite von Kindern.
6. Geräte können von Personen mit eingeschränkten körperlichen, sensorischen oder geistigen Fähigkeiten oder fehlenden Erfahrungen und Kenntnissen verwendet werden, wenn sie beim Gebrauch des Geräts beaufsichtigt werden oder im sicheren Umgang damit unterwiesen wurden und die damit verbundenen Gefahren verstehen.
7. Kinder dürfen nicht mit dem Gerät spielen.
8. Das Gerät darf nur mit dem mitgelieferten Netzteil verwendet werden.
9. Schalten Sie das Gerät aus und trennen Sie es von der Stromversorgung, bevor Sie Zubehörteile austauschen oder sich Teilen nähern, die sich im Gebrauch bewegen.

10. Geben Sie beim Leeren des Bechers und der Reinigung besonders auf die scharfen Schneidmesser acht.
11. Bevor Sie den Stecker mit der Netzsteckdose verbinden, prüfen Sie bitte, ob die Spannung und die Frequenz mit den Angaben auf dem Typenschild übereinstimmen.
12. Um den Stecker aus der Steckdose zu entfernen, ziehen Sie am Stecker. Ziehen Sie nicht am Kabel.
13. Den Netzstecker des Gerätes nicht mit einer nassen Hand aus der Steckdose ziehen oder mit der Steckdose verbinden.
14. Halten Sie die Finger von bewegenden Teilen fern.
15. Das Gerät nicht ohne Behälterinhalt starten. Die Klingen dürfen nicht am Glasbehälter schleifen.
16. Auf keinen Fall versuchen, feste oder flüssige Zutaten bei sich drehendem Messer in den Behälter zu füllen oder zu entnehmen. Immer den kompletten Stillstand abwarten.
17. Tauchen Sie die Motoreinheit nicht in Wasser, halten Sie sie nicht unter einen Wasserhahn und legen Sie sie nicht in einen Geschirrspüler.
18. Das Kabel darf nicht über eine Tischkante oder einer heißen Oberfläche hängen.
19. Verwenden Sie das Gerät nicht für andere als den vorgesehenen Zweck.
20. Nicht im Freien verwenden.
21. Hinweise zur Reinigung von Oberflächen, die mit Lebensmitteln in Kontakt kommen, zu Geschwindigkeitseinstellungen und zur Betriebsdauer, finden Sie im folgenden Abschnitt des Handbuchs.
22. Das Gerät nicht ohne Behälterdeckel benutzen.
23. Verwenden Sie das Gerät nicht in Umgebungen mit hohen Temperaturen.
24. Keine heißen Zutaten (über 65°C) in den Behälter zum Zerkleinern füllen.

25. Der Glasbehälter darf nicht in einen Mikrowellenofen gestellt werden. Nicht mit heißem Wasser über 50°C abwaschen.
26. Die Verwendung von Aufsätzen, die nicht vom Hersteller empfohlen oder verkauft werden, kann einen Brand, Stromschlag oder Verletzungen verursachen.
27. Nicht in einen oder in die Nähe eines Gas- oder Elektroherds oder eines beheizten Ofens stellen.
28. Der Behälterdeckel kann geöffnet werden, sobald das Messer bis zum Stillstand ausgelaufen ist.
29. Der Motor darf ausschließlich für den bestimmungsgemäßen Zweck verwendet werden.
30. Der Verschlussmechanismus des Behälters darf keinesfalls verändert oder beschädigt werden.
31. **VORSICHT:** Nach dem Zerkleinern der Zutaten immer zuerst das Messer herausnehmen und erst danach die zerkleinerten Zutaten. Die zerkleinerten Zutaten erst nach dem Herausnehmen des Messers verarbeiten.

ALLGEMEINE BESCHREIBUNG

1. Stufenschalter I (niedrige Stufe)
2. Stufenschalter II (hohe Stufe)
3. Motor
4. Behälterdeckel
5. Glasbehälter
6. Rutschfeste Matte
7. Messer
8. Quirl
9. Ladeanschluss und Ladeanschlussabdeckung
10. Adapter
11. Akkuanzeige
12. Frischhaltedeckel

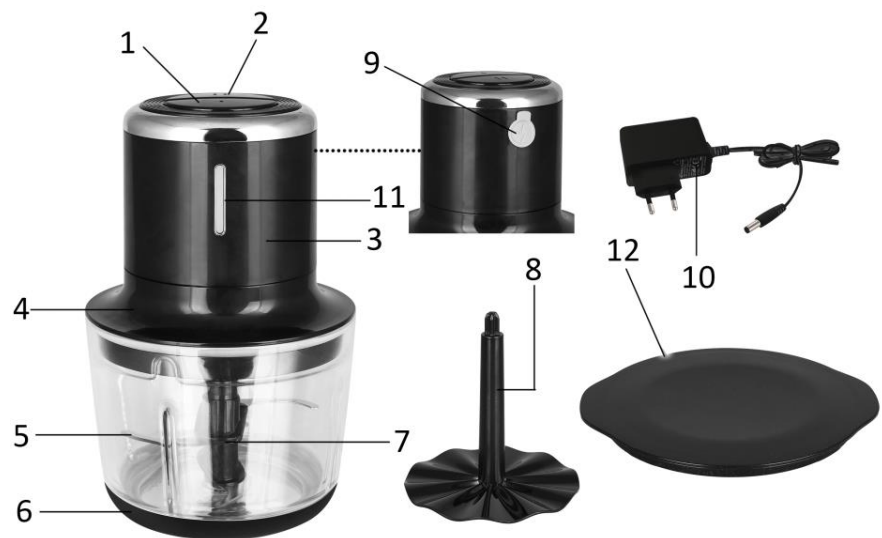

VOR DEM ERSTEN GEBRAUCH

1. Vor dem ersten Gebrauch sicherstellen, dass der Akku voll geladen ist und dass alle mit den Zutaten in Berührung kommenden Teile gründlich abgewaschen wurden.
2. Dieses Gerät verfügt über eine Sicherungsschaltung. Es kann nur benutzt werden, wenn einer der beiden Stufenschalter für min. 1 Sekunde gedrückt und gehalten wird.
3. Das Gerät wie unter „Reinigung und Pflege“ beschrieben reinigen. Beim Umgang mit scharfen Messern vorsichtig sein.

HINWEIS: Als Arbeitstakt ist für dieses Gerät eine Dauer von 65 Sekunden eingestellt. Danach hält das Gerät automatisch an.

LADEN DES AKKUS

1. Zum Laden des Geräts muss der Adapter verwendet werden, der mit dem Gerät geliefert wurde.
2. Den Adapter auf der einen Seite mit dem Ladeanschluss und auf der anderen Seite mit einer Steckdose verbinden.
3. Beim Ladevorgang leuchten die Lampen abwechselnd von unten nach oben auf. Ist der Akku voll aufgeladen, leuchtet die Akkuanzeige durchgehend.
4. Während des Ladevorgangs lässt sich das Gerät nicht in Betrieb setzen.

HINWEIS: Nach dem vollständigen Aufladen kann das Gerät 5 Arbeitstakte ununterbrochen eingeschaltet bleiben. Zwischen zwei Arbeitstakten muss aber eine Ruhepause von mindestens 3 Minuten eingehalten werden.

ZERKLEINERN VON ZUTATEN

1. Die rutschfeste Matte muss fest aufliegen. Das Gerät auf den Tisch abstellen.
2. Die Messer auf die Spindel im Behälter aufsetzen und die zu zerkleinernden Zutaten einfüllen. Vorsicht - die Messer sind sehr scharf.

HINWEIS: Dieses Gerät ist mit 2 Messern ausgestattet. Beide Messerteile zusammensetzen. Dazu drehen, bis das Messer fest in der Nut sitzt, die sich am Schaft des 2. Messers befindet und vor dem rechteckigen konvexen Punkt am 1. Messer anliegt. Nicht überdrehen.

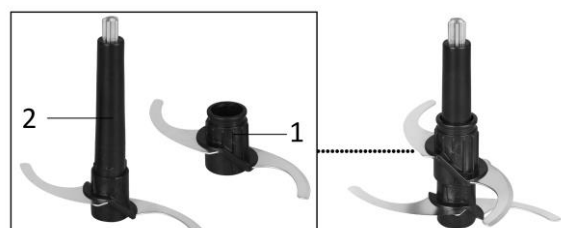

3. Den Deckel am Behälter anbringen. Den Motor am Deckel anbringen. Auf festen Sitz prüfen.
4. Den Stufenschalter I oder II gedrückt halten, um das Gerät zu starten. Zum Anhalten den Schalter wieder loslassen.
HINWEIS: Falls die Messer nach dem Einfüllen der Zutaten nicht innerhalb weniger Sekunden beschleunigen; nehmen Sie einen Teil der Lebensmittel heraus und fahren Sie fort.
5. Warten Sie nach dem Gebrauch, bis das Messer stillsteht. Den Motor, den Deckel und die Messer herausnehmen. Anschließend die Zutaten entleeren.
6. Die Zutaten können auch in dem Behälter aufbewahrt werden. Dazu den Behälter mit dem Frischhaltedeckel verschließen.

Immer darauf achten, dass der Motor angebracht ist. Andernfalls funktioniert das Gerät nicht.

Mit diesem Gerät können keine harten Zutaten wie Fleisch mit Knochen, Sojabohnen, Pfeffer, Kaffeebohnen, Eiswürfel und tiefgekühlte Zutaten zerkleinert werden.

EIER RICHTIG SCHLAGEN

1. Die rutschfeste Matte muss fest aufliegen. Das Gerät auf den Tisch abstellen.
2. Den Quirl auf die Spindel im Behälter stecken. Anschließend höchstens drei Eiweiß in den Behälter geben.
3. Den Deckel am Behälter anbringen. Den Motor am Deckel anbringen. Auf festen Sitz prüfen.
4. Den Stufenschalter I oder II drücken, um das Eiweiß 65 Sekunden lang zu schlagen. Zum Anhalten den Schalter wieder loslassen.
5. Warten Sie nach dem Gebrauch, bis der Rührbesen stillsteht. Den Motor, den Deckel und den Quirl herausnehmen. Anschließend die Zutaten entleeren.

LEITFADEN FÜR DAS ZERKLEINERN VON ZUTATEN

Zutat	Vorgehensweise
Brot: Frisch gebacken, nicht frisch	Immer nur ein Stück Brot zerkleinern und vorher in Stücke trennen. Beim Brotzerkleinern immer 20 s einschalten und 1 Minute ausschalten. Dieses Muster mehrmals wiederholen, bis das gewünschte Ergebnis erzielt ist.
Obst und Gemüse (Aus der Dose, gekocht)	Maximal 120 g Obst oder Gemüse und Wasser oder Suppe einfüllen. Anschließend die Zutaten 20 s lang zerkleinern und das Gerät danach 1 Minute ausschalten. Dieses Muster mehrmals wiederholen, bis das gewünschte Zerkleinerungsergebnis erzielt ist. Maximal 120 g Obst oder Gemüse einfüllen, das in lange Stücke geschnitten wurde. Anschließend die Zutaten 20 s lang zerkleinern und das Gerät danach 1 Minute ausschalten. Dieses Muster mehrmals wiederholen, bis das gewünschte Zerkleinerungsergebnis erzielt ist.
Frischer Sellerie und andere blättrige Pflanzen	Die blättrigen Pflanzen säubern und vollständig trocknen lassen. Danach 20 s lang in der Maschine zerkleinern und das Gerät 1 Minute lang ausgeschaltet lassen. Diese Reihenfolge mehrmals wiederholen, bis das gewünschte Ergebnis erreicht ist.
Nüsse	Maximal 120 g Nüsse einfüllen. die Nüsse anschließend 30 s lang zerkleinern und das Gerät 1 Minute ausschalten. In dieser Reihenfolge mehrmals wiederholen, bis das gewünschte Zerkleinerungsergebnis erreicht ist.
Mürbteig	Maximal 12 Plätzchen einfüllen und die Mürbteig-Plätzchen 20 s lang zerkleinern. Danach 1 Minute ausschalten. Dieses Muster mehrmals wiederholen, bis das gewünschte Zerkleinerungsergebnis erreicht ist.

Frisches Rind- oder Schweinefleisch In Würfel mit 60 x 20 x 20 mm zerteilen	Maximal 300 g Rind- oder Schweinefleisch einfüllen und 30 s lang zerkleinern. Das Gerät 1 Minute lang ausschalten. Diese Reihenfolge mehrmals wiederholen, bis das gewünschte Zerkleinerungsergebnis erreicht ist.
--	---

REINIGUNG UND INSTANDHALTUNG

1. Stecken Sie das Gerät aus und entfernen Sie die Motoreinheit.
2. Den Behälterdeckel, den Glasbehälter, die Messer und den Quirl in warmer Seifenlauge abwaschen. Die Teile sind spülmaschinenfest.
3. Wischen Sie die Motoreinheit mit einem feuchten Tuch ab. Tauchen Sie sie nie in Wasser, da dies einen Stromschlag verursachen kann.
4. Weder Chemikalien, Stahl, Holz oder scheuernde Stoffe zum Reinigen des Geräts benutzen. Andernfalls kann die Oberfläche des Geräts beschädigt werden.
5. Gründlich trocknen.

Vorsicht: Die Messer dürfen nicht mit bloßen Händen gereinigt werden. Sie lassen sich mit einer Zahnbürste oder ähnlichen Utensilien reinigen. Vorsicht beim Umgang mit den Messern. Sie sind sehr scharf.

TECHNISCHE DATEN

Hauptgerät: 12 V DC; 200 W

Adapter-Eingangsleistung: 100-240V~50/60Hz; 0.5A

Adapter-Ausgangsleistung: 13V DC; 1000mA

Ladedauer: Etwa 2,5 Stunden.

Name oder Marke, Handelsregisternummer und Adresse	Zhongshan Baolijin Electronic CO., Ltd. Baolijin Industrial Park, Jinfeng Road, No. 6 Industrial Area, Nanlang Town, Zhongshan, Guangdong P.R.China
Modellkennung	BLJ15L130100P-V
Eingangsspannung	100-240V
Eingangs-AC-Frequenz	50/60Hz
Ausgangsspannung	13.0Vdc
Ausgangsstrom	1.0A
Ausgangsleistung	13.0W
Durchschnittliche Effizienz	86.09%
Effizienz bei Schwachlast (10 %)	80.49%
Leistungsaufnahme bei Nulllast	0.038W

GEWÄHRLEISTUNG UND KUNDENSERVICE

Vor der Lieferung werden unsere Geräte einer strengen Qualitätskontrolle unterzogen. Wenn, trotz aller Sorgfalt, während der Produktion oder dem Transport Beschädigungen aufgetreten sind, senden Sie das Gerät zurück an den Händler. Zusätzlich zu den gesetzlichen Rechten hat der Käufer die Option, gemäß den folgenden Bedingungen Gewährleistung zu fordern:

Wir bieten eine 2-Jahres-Gewährleistung für das erworbene Gerät, beginnend am Tag des Verkaufs. Defekte, die aufgrund von unangemessenem Umgang mit dem Gerät entstehen und Störungen aufgrund von Eingriffen und Reparaturen Dritter oder das Montieren von nicht-Originalteilen, werden nicht von dieser Garantie abgedeckt. Die Quittung immer aufbewahren, ohne Quittung wird jegliche Garantie ausgeschlossen. Bei

Schäden durch Nichteinhalten der Bedienungsanleitung erlischt die Garantie, Wir sind für daraus resultierende Folgeschäden nicht haftbar. Für Materialschäden oder Verletzungen aufgrund falscher Anwendung oder Nichtbefolgen der Sicherheitshinweise sind wir nicht haftbar. Schäden an den Zubehörteilen bedeutet nicht, dass das gesamte Gerät kostenlos ausgetauscht wird. In diesem Fall kontaktieren Sie unseren Kundendienst. Zerbrochenes Glas oder Kunststoffteile sind immer kostenpflichtig. Schäden an Verbrauchsmaterialien oder Verschleißteilen, sowie Reinigung, Wartung, Austausch oder Kosten für Versand/Transport zum Reparaturort und zurück, der besagten Teile werden durch die Garantie nicht abgedeckt und sind deshalb kostenpflichtig.

UMWELTGERECHTE ENTSORGUNG



Wiederverwertung – Europäischen Richtlinie 2012/19/EG

Dieses Symbol zeigt an, dass das Produkt nicht zusammen mit Haushaltsabfällen entsorgt werden darf. Um Umwelt- und Gesundheitsschäden durch unkontrollierte Abfallentsorgung zu verhindern, bitte verantwortungsbewusst entsorgen, um die nachhaltige Wiederverwertung von Ressourcen zu

■ fördern. Nutzen Sie zur Rückgabe Ihres Altgeräts bitte die Rückgabe- und Sammelsysteme oder wenden Sie sich an den Händler bei dem Sie dieses Gerät erworben haben. Dieser kann das Gerät umweltschonend entsorgen.

FUN NORDIC ApS

Bjerggade 2

6200 Aabenraa

Danmark

www.funnordic.dk

IMPORTANT SAFEGUARDS

When using electrical appliances, basic safety precautions should always be followed to reduce the risk of fire, electric shock, and/ or injury to persons, including the following:

1. Please read through the instruction manual carefully before using the device for the first time, and store it in a safe place for future reference. If you ever give the device to a new owner, ensure that you also pass on this instruction manual.
2. Using any electrical appliance, especially when children are present basic safety precautions should always be observed.
3. There is a potential risk of injuries from misuse.
4. Always disconnect the appliance from the supply if it is left unattended and before assembling, disassembling or cleaning.
5. This appliance shall not be used by children. Keep the appliance and its cord out of reach of children.
6. Appliances can be used by persons with reduced physical, sensory or mental capabilities or lack of experience and knowledge if they have been given supervision or instruction concerning use of the appliance in a safe way and if they understand the hazards involved.
7. Children shall not play with the appliance.
8. The appliance is only to be used with the power supply unit provided with the appliance.
9. Switch off the appliance and disconnect from supply before changing accessories or approaching parts that move in use.
10. Care shall be taken when handling the sharp cutting blades, emptying the bowl and during cleaning.

11. Before inserting the plug into the mains socket, please check that the voltage and frequency comply with the specifications on the rating label.
12. To remove the plug from the plug socket, pull the plug. Do not pull the power cord.
13. Do not plug or unplug the appliance from the electrical outlet with a wet hand.
14. Ensure fingers are kept well away from moving parts.
15. Do not run the appliance if there is nothing in the bowl. Avoid the blades rub with the glass bowl.
16. Never attempt to take food or liquid into / out of the glass bowl when the blade is moving. Always wait until the blade stops completely.
17. Do not immerse the Motor Unit into water or under a tap or in a dishwasher.
18. Do not let cord hang over edge of table or hot surface.
19. Do not use appliance for other than intended use.
20. Do not use outdoors.
21. Regarding the instructions for cleaning the surfaces which come in contact with food, speed settings and operating times, please refer to the below paragraph of the manual.
22. Do not use the machine without the bowl lid.
23. Do not use the machine in high temperature environment.
24. Do not put hot food / ingredients (above 65°C) into the bowl for processing.
25. The glass bowl cannot be used in microwave oven. Do not wash with warm water more than 50°C.
26. The use of attachments not recommended or sold by the manufacturer may cause fire, electric shock or injury.
27. Do not place on or near a hot gas or electric burner or in a heated oven.
28. The bowl lid can only be opened after the blades stop moving completely.

29. The motor cannot be used for other than intended use.
30. Never try to modify or damage the interlock mechanism of bowl lid.
31. **CAUTION:** After finishing chopping the food, firstly remove the blade and then handle the chopped food. Do not handle the chopped food before the blade is removed.

GENERAL DESCRIPTION

1. Speed button I (low speed)
2. Speed button II (high speed)
3. Motor unit
4. Bowl lid
5. Glass bowl
6. Non-slip mat
7. Blades
8. Whisk
9. Charger port and charger port cover
10. Adaptor
11. Battery indicators
12. Storage cover

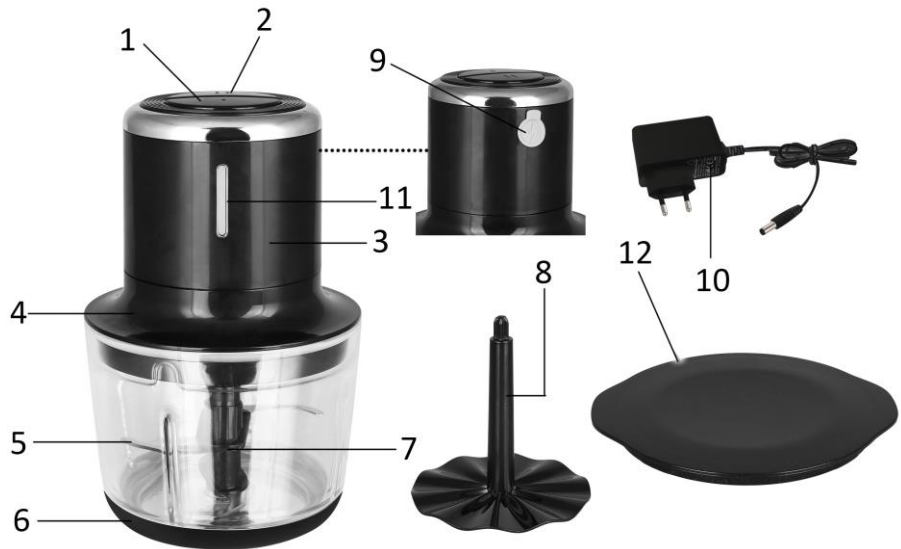

BEFORE FIRST USE

1. Before using the product for the first time, please ensure that the battery is fully charged and the parts that come into contact with the food shall be cleaned thoroughly.
2. This appliance is equipped with a protection switch and it can be only operated by pressing and holding the speed button for 1 second later.
3. Clean the appliance as described in section “cleaning and maintenance”. Take care when handling sharp blades.

NOTE: This set working time of the appliance for one cycle is around 65 seconds. After that, the appliance will stop working automatically.

BATTERY CHARGING

1. The appliance must be charged by the adaptor provided with the appliance.
2. Plug one end of the adaptor into the charging port and the other end into the power outlet.
3. When charging, the indicators illuminate alternately from bottom to top. When fully charged, the battery indicators will stay lit.
4. The appliance cannot be activated for working when it is being charged.

NOTE: After fully charged, the appliance can keep working for 5 cycles continuously, and minimum 3-minute rest time must be maintained between two consecutive cycles.

HOW TO CHOP FOOD

1. Make sure the non-slip mat is in place. Place the appliance on the table.
2. Place the blades onto the spindle of the bowl and pour in the food to be chopped. Take care the blades are very sharp.

NOTE: This appliance is equipped with two sets of blades. Attach the two sets of blades together; rotate to fix firmly by the groove on the shaft of blade 2 and square convex point on the blade 1. Do not over tighten.

3. Place the lid on to the bowl. Place the motor unit onto the lid. Make sure it fits properly.

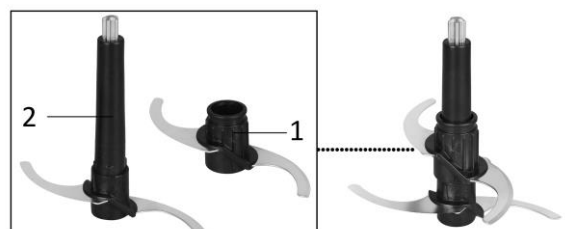

- Press and hold the speed button I or speed button II to run the appliance. Release the button to stop the unit.
NOTE: After put the food in the bowl, if the blades cannot speed up in a few seconds; take out part of food, than continue.
- After use, wait until the blade stops completely. Remove the motor unit, the lid and the blades. Then, empty the food.
- You can also reserve the food in the bowl. Cover the bowl with storage cover.

Always make sure the motor unit is in place; otherwise the unit will not function.

This product cannot chop hard things, such as meat with bones, soya bean, pepper, coffee bean, ice cubes and freezing food.

HOW TO WHISK EGG

- Make sure the non-slip mat is in place. Place the appliance on the table.
- Install the whisk onto the spindle of the bowl, then add at most three egg whites into the bowl.
- Place the lid on to the bowl. Place the motor unit onto the lid. Make sure it fits properly.
- Press and hold the speed button I or speed button II to whisk egg white for 65 seconds. Release the button to stop the unit.
- After use, wait until the whisk stops completely. Remove the motor unit, the lid and the whisk. Then, empty the food.

GUIDE FOR CHOPPING FOOD

Type of food	Operation
Bread: Fresh, baked, not fresh	Use one piece of bread at a time and tear it into pieces. Chop the bread in a cycle of 20S-ON and 1Min-OFF, and perform several cycles until the required chopping result is got.
Fruits and vegetables (Canned, boiled)	Add at most 120g fruits or vegetables and water or soup, and then process the food in a cycle of 20S-ON and 1Min-OFF, perform several cycles until the required processing result is got. Add at most 120g fruits or vegetables which are sliced into long pieces, and then process the food in a cycle of 20S-ON and 1Min-OFF, perform several cycles until the required processing result is got.
Fresh celery and other leafy plants	Clean and dry the leafy plants completely, and then process the food in a cycle of 20S-ON and 1Min-OFF, perform several cycles until the required processing result is got.
Nut	Add at most 120g nuts, and then process the nuts in a cycle of 30S-ON and 1Min-OFF, perform several cycles until the required processing result is got.
Biscuit	Add at most 12pcs of biscuits, and then process the cookies or biscuits in a cycle of 20S-ON and 1Min-OFF, perform several cycles until the required processing result is got.
Fresh beef or pork Cut into cubes of 60 mm * 20 mm * 20 mm	Add at most 300g beef or pork, and then process the beef or pork in a cycle of 30S-ON and 1Min-OFF, perform several cycles until the required processing result is got.

CLEANING AND MAINTENANCE

- Unplug the appliance and remove motor unit.

2. Wash the bowl lid, glass bowl, blades and whisk in warm soapy water. They are dishwasher-proof.
3. Wipe the motor unit with a damp cloth. Never immerse it in water for cleaning as electrical shock may occur.
4. Do not use chemicals, steel, wood or abrasive materials to clean the appliance, otherwise it will damage the surface of the product.
5. Dry thoroughly.

Caution: The blades cannot be cleaned with hand directly. They can be cleaned by a toothbrush or similar tools. Blades are every sharp, handle with care.

PRODUCT SPECIFICATIONS

Main unit: 12V DC; 200W

Adaptor input: 100-240V~ 50/60Hz; 0.5A

Adaptor Output: 13V DC; 1000mA

Charging time: Around 2.5hrs.

Manufacturer's name or trade mark, commercial registration number and address	Zhongshan Baolijin Electronic CO., Ltd. Baolijin Industrial Park, Jinfeng Road, No. 6 Industrial Area, Nanlang Town, Zhongshan, Guangdong P.R.China
Model identifier	BLJ15L130100P-V
Input voltage	100-240V
Input AC frequency	50/60Hz
Output voltage	13.0Vdc
Output current	1.0A
Output power	13.0W
Average active efficiency	86.09%
Efficiency at low load (10%)	80.49%
No-load power consumption	0.038W

GUARANTEE AND CUSTOMER SERVICE

Before delivery our devices are subjected to rigorous quality control. If, despite all care, damage has occurred during production or transportation, please return the device to your dealer. In addition to statutory legal rights, the purchaser has an option to claim under the terms of the following guarantee:

For the purchased device we provide 2 years guarantee, commencing from the day of sale. If you have a defective product, you can directly go back to the point of purchase.

Defects which arise due to improper handling of the device and malfunctions due to interventions and repairs by third parties or the fitting of non-original parts are not covered by this guarantee. Always keep your receipt, without the receipt you can't claim any form of warranty. Damage caused by not following the instruction manual, will lead to a void of warranty, if this results in consequential damages then we will not be liable. Neither can we hold responsible for material damage or personal injury caused by improper use or if the instruction manual are not properly executed. Damage to accessories does not mean free replacement of the whole appliance. In such case please contact our service department. Broken glass or breakage of plastic parts is always subject to a charge. Defects to consumables or parts subjected to wearing, as well as cleaning, maintenance or the replacement of said parts are not covered by the warranty and are to be paid.

ENVIRONMENT FRIENDLY DISPOSAL



Recycling – European Directive 2012/19/EU

This marking indicates that this product should not be disposed with other household wastes. To prevent possible harm to the environment or human health from uncontrolled waste disposal, recycle it responsibly to promote the sustainable reuse of material resources. To return your used device, please use the return and collection systems or contact the retailer where the product was purchased. They can take this product for environmental safe recycling.

FUN NORDIC ApS

Bjerggade 2

6200 Aabenraa

Danmark

www.funnordic.dk